

Инструкция для аварийных ситуаций

CF > 2017



©202027 Компания DAF Trucks N.V.,
Эйндховен, Нидерланды.

В связи с тем, что компания постоянно работает над совершенствованием своей продукции, DAF оставляет за собой право вносить изменения в технические характеристики или оборудование в любое время без предварительного уведомления.

Запрещается копирование и/или публикация данного издания или любой его части посредством печати, фотокопирования, микрофильмирования или иным способом без письменного разрешения компании DAF Trucks N.V.

РУКОВОДСТВО ПО ДЕЙСТВИЯМ В КРИТИЧЕСКИХ СИТУАЦИЯХ

СОДЕРЖАНИЕ

	Страница	Дата
1. ОБЕСПЕЧЕНИЕ НЕПОДВИЖНОСТИ АВТОМОБИЛЯ.	1-1	202027
1.1 Выключите двигатель	1-1	202027
1.2 Главный выключатель	1-2	202027
1.3 Аккумуляторные батареи	1-4	202027
1.4 Подушка безопасности	1-5	202027
1.5 Жидкости	1-6	202027
1.6 Блок регенерации	1-8	202027
2. СТАБИЛИЗАЦИЯ АВТОМОБИЛЯ	2-1	202027
2.1 Регулировка сиденья	2-1	202027
2.2 Шасси с пневматической подвеской	2-4	202027
2.3 Подвеска кабины	2-6	202027
3. ОСВОБОЖДЕНИЕ ВОДИТЕЛЯ	3-1	202027
3.1 Типы кабин	3-1	202027
3.2 Кронштейн кабины, устойчивость при столкновении	3-2	202027
3.3 Размеры кабин	3-3	202027
3.4 Открытие передней панели	3-5	202027
3.5 Двери	3-6	202027
3.6 Замок двери	3-7	202027
3.7 Регулировка рулевого колеса	3-8	202027
3.8 Конструкция кабины	3-9	202027
4. ИНФОРМАЦИЯ О БУКСИРОВКЕ	4-1	202027
4.1 Снятие карданного вала	4-1	202027
4.2 Выключение стояночного тормоза	4-2	202027
4.3 Соединение для подкачки шины	4-3	202027
4.4 Буксировка	4-4	202027
4.5 Запуск от внешнего источника питания	4-8	202027
5. ИНФОРМАЦИЯ О ПОДЪЕМЕ	5-1	202027
5.1 Подъем передней части	5-1	202027
5.2 Поднятие домкратом передней части	5-2	202027
5.3 Подъем задней части	5-3	202027
5.4 Поднятие домкратом задней части	5-4	202027

РУКОВОДСТВО ПО ДЕЙСТВИЯМ В КРИТИЧЕСКИХ СИТУАЦИЯХ

Содержание

1

1. ОБЕСПЕЧЕНИЕ НЕПОДВИЖНОСТИ АВТОМОБИЛЯ

1.1 ВЫКЛЮЧИТЕ ДВИГАТЕЛЬ

Замок зажигания

Если замок зажигания находится в зоне досягаемости, то можно попытаться остановить двигатель, выключив зажигание.

CO₂

Другим способом является подача CO₂ в систему впуска воздуха. Двигатель больше не получает достаточно кислорода, поэтому он останавливается.

Доступ к системе впуска воздуха можно получить позади кабины.

Сначала поднимите резиновый кожух и подайте CO₂ в нижнюю половину при помощи огнетушителя.

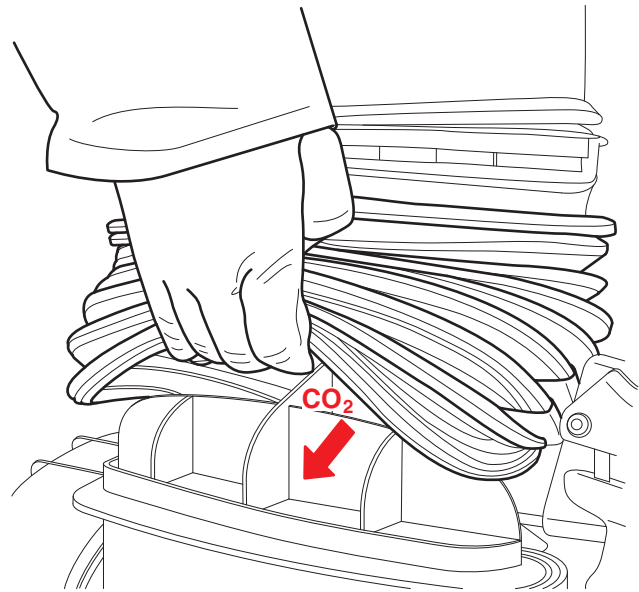

G001281

РУКОВОДСТВО ПО ДЕЙСТВИЯМ В КРИТИЧЕСКИХ СИТУАЦИЯХ

Обеспечение неподвижности автомобиля

1.2 ГЛАВНЫЙ ВЫКЛЮЧАТЕЛЬ

1

Если автомобиль оборудован главным выключателем, он может иметь механическое или электронное управление, в зависимости от модификации автомобиля.

Выключатель можно использовать для **прерывания** подачи питания из **аккумуляторных батарей в автомобиль** (за исключением тахометра).

Электронный главный выключатель

Главный электронный выключатель срабатывает не в момент нажатия, а с 10-секундной задержкой.

Это позволяет электрическим системам автомобиля завершить свою работу.

Главный электронный выключатель обычно расположен вблизи комплекта аккумуляторных батарей.

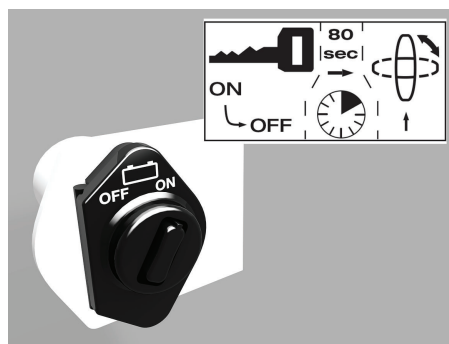

D001584-2

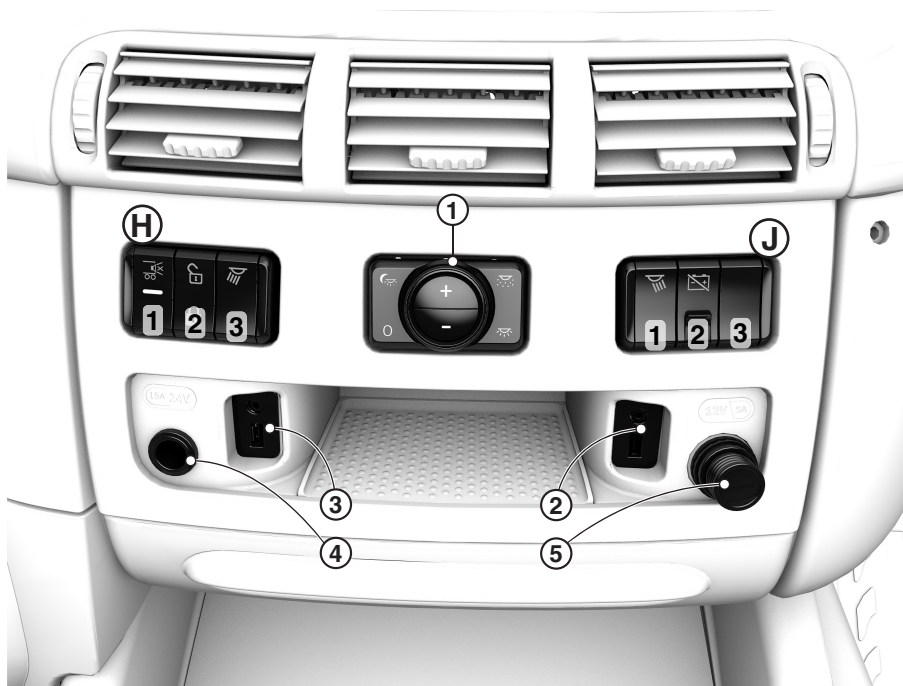

D005133-2



Если на автомобиле установлен электронный главный выключатель, то на центральной консоли в кабине также находится переключатель с символом, показанным выше.

В положении H3 или J2

РУКОВОДСТВО ПО ДЕЙСТВИЯМ В КРИТИЧЕСКИХ СИТУАЦИЯХ

Обеспечение неподвижности автомобиля

Механический главный выключатель

Главный механический выключатель может быть расположен только снаружи кабины.

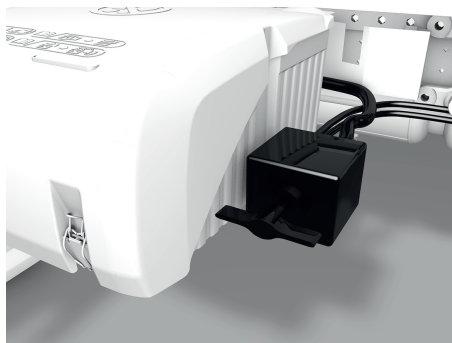

D001585

1

1.3 АККУМУЛЯТОРНЫЕ БАТАРЕИ

Расположение аккумуляторных батарей

Аккумуляторные батареи расположены с левой или правой стороны рамы шасси, либо в задней части шасси.

Отключение аккумуляторных батарей

1. Выключите зажигание.
2. Отключите все потребители электроэнергии.
3. Снимите крышку аккумуляторной батареи.
4. Отсоедините зажим аккумуляторной батареи от отрицательного вывода.
5. Отключите зажим аккумуляторной батареи от положительного вывода.
6. Закрепите провода, убедитесь, что они не могут касаться клемм.

1.4 ПОДУШКА БЕЗОПАСНОСТИ



ПРЕДУПРЕЖДЕНИЕ! Модули подушки безопасности и преднатяжители ремней безопасности представляют собой пиротехнические системы и содержат заряд взрывчатого вещества.



D005288

Наклейка с символом подушки безопасности на ветровом стекле обозначает автомобили, оснащенные системой подушек безопасности и преднатяжителей ремней безопасности. Кроме того, на рулевом колесе также размещается надпись "AIRBAG" (A). Автомобили, оборудованные подушкой безопасности, также оборудованы автоматическими преднатяжителями ремней безопасности.



1 Натяжитель ремня безопасности

Автоматический преднатяжитель ремня безопасности установлен позади сиденья водителя и сиденья второго водителя под чехлом.

Инструкции по технике безопасности

- Ничего не оставляйте рядом с неработавшей подушкой безопасности.
- Перед выполнением любых работ с системой подушки безопасности:
 1. выключите зажигание.
 2. выключите главный выключатель;
 3. необходимо снять зажим аккумуляторной батареи с отрицательного полюса.
 4. подождите не менее 30 секунд.
- Запрещается отсоединять электрический разъем в подушке безопасности или преднатяжителе ремня безопасности, если на электронный блок управления подано питание.

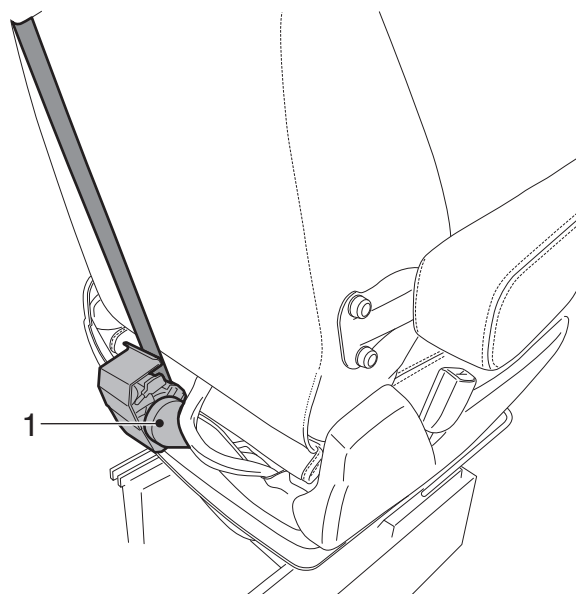

G001312

РУКОВОДСТВО ПО ДЕЙСТВИЯМ В КРИТИЧЕСКИХ СИТУАЦИЯХ

Обеспечение неподвижности автомобиля

1.5 ЖИДКОСТИ

1

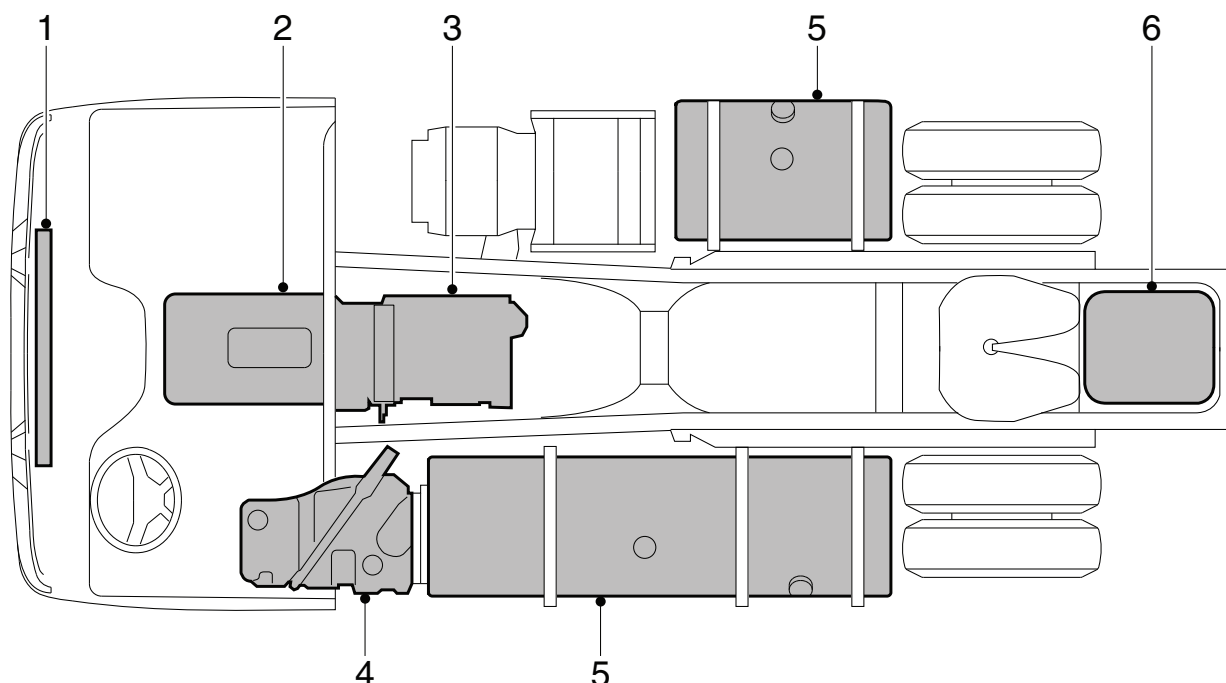
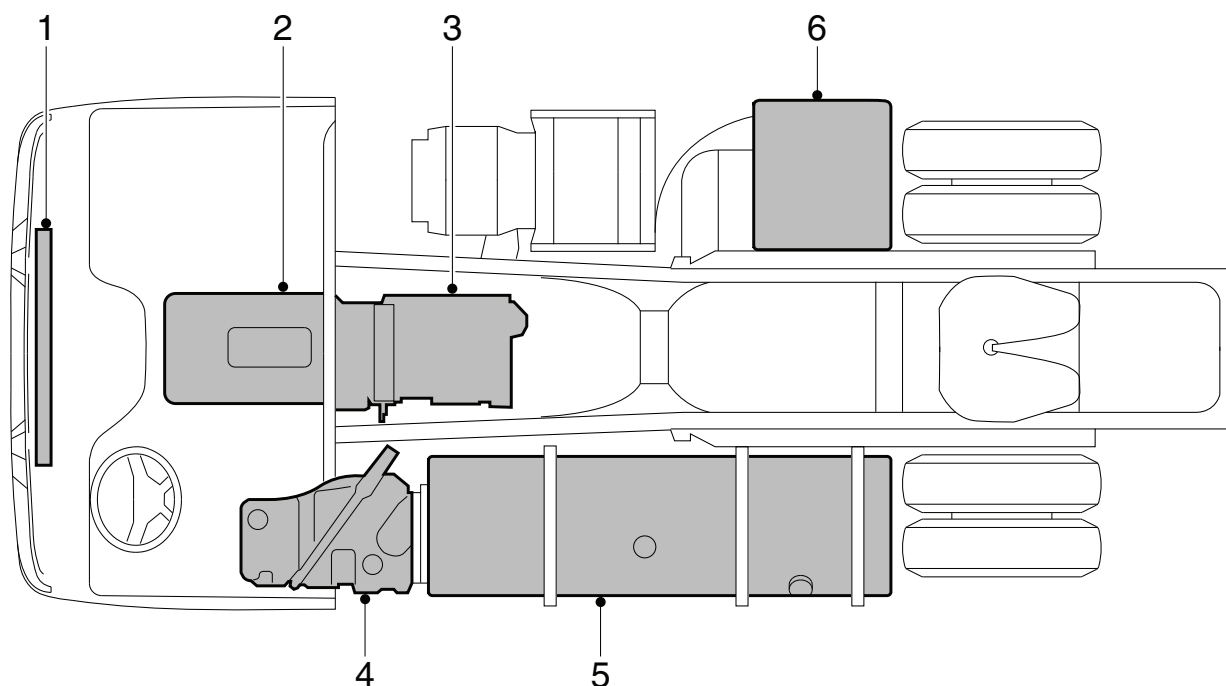

- 1 Охлаждающая жидкость: 48 л
- 2 Моторное масло: 36-46 л
- 3 Масло в коробке передач: 14 л
- 4 AdBlue: до 90 л
- 5 Топливо: до 1500 л
- 6 Электролит аккумулятора

K103769

РУКОВОДСТВО ПО ДЕЙСТВИЯМ В КРИТИЧЕСКИХ СИТУАЦИЯХ

Обеспечение неподвижности автомобиля

Емкость и положение баков зависит от типа автомобиля.

AdBlue

AdBlue - это невоспламеняемая, нетоксичная, бесцветная, водорастворимая жидкость без запаха.

AdBlue представляет собой жидкость, состоящую на 32,5 % из мочевины и на 67,5 % из воды.

Жидкость AdBlue должна соответствовать требованиям стандарта DIN 70070.

Высокие температуры

Если AdBlue нагревается в баке до 50 °C в течение длительного срока, при разложении AdBlue могут образоваться пары аммиака. Пары аммиака имеют едкий запах. Поэтому не вдыхайте такие пары аммиака, выходящие при открытии крышки заливной горловины AdBlue. Концентрация паров аммиака не токсична и не опасна для здоровья.

Низкие температуры

AdBlue замерзает при температуре приблизительно -11 °C.

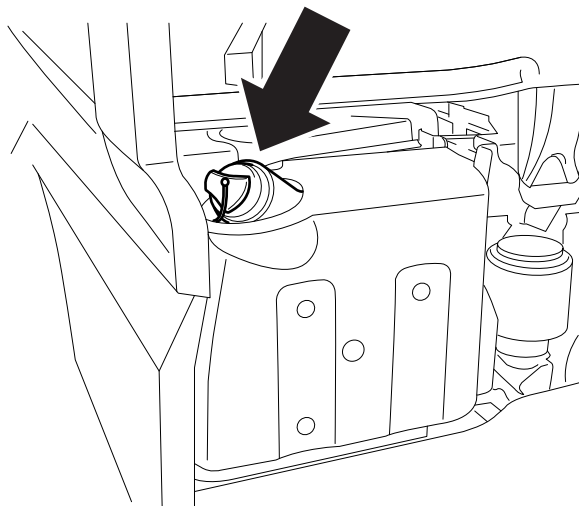

i403182



ПРЕДУПРЕЖДЕНИЕ!

Инструкции по технике безопасности при обращении с жидкостью AdBlue

- *Избегайте прямого контакта с веществом.*
- *В случае попадания на кожу промойте ее большим количеством воды.*
- *В случае попадания в глаза промывайте их в течение не менее 15 минут большим количеством воды и обратитесь к врачу.*
- *В случае проглатывания прополощите рот большим количеством воды, не вызывайте рвоту.*
- *Используйте в проветриваемом помещении.*

Процедура в случае утечки

- *Промойте большим количеством воды.*

РУКОВОДСТВО ПО ДЕЙСТВИЯМ В КРИТИЧЕСКИХ СИТУАЦИЯХ

Обеспечение неподвижности автомобиля

1.6 БЛОК РЕГЕНЕРАЦИИ

Во время регенерации отработавших газов элементы вокруг блока регенерации и бокового мостика могут нагреться до высокой температуры, что может нанести ущерб посторонним лицам и прилегающей области.



ПРЕДУПРЕЖДЕНИЕ! При достижении температуры точки воспламенения легко воспламеняющихся материалов появляется риск возникновения пожара или другой аварийной ситуации.

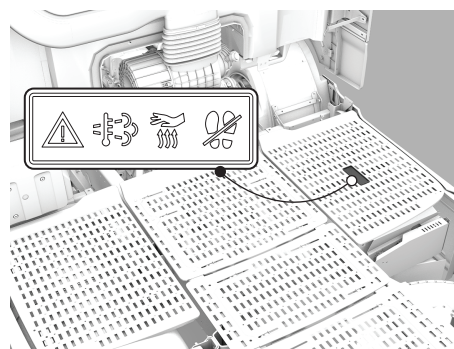

D001849

Отключите блок регенерации



D005088-2

Нажмите переключатель DPF (C3) в нижней части, чтобы остановить или заблокировать регенерацию.

2. СТАБИЛИЗАЦИЯ АВТОМОБИЛЯ

2.1 РЕГУЛИРОВКА СИДЕНЬЯ



ПРИМЕЧАНИЕ: В том случае, если автомобиль оборудован подушкой безопасности и, соответственно, автоматическим натяжителем ремня безопасности, ознакомьтесь с инструкциями по безопасности, перед тем как снять сиденье.



ПРИМЕЧАНИЕ: Сиденье можно отрегулировать, если давление воздуха не ниже 7 бар.

РУКОВОДСТВО ПО ДЕЙСТВИЯМ В КРИТИЧЕСКИХ СИТУАЦИЯХ

Стабилизация автомобиля

Настройки сидений

1



D001533-2

- 1 Регулировка угла спинки.
- 2 Регулировка высоты сиденья.
- 3 Регулировка наклона сиденья
- 4 Быстрое опускание.
- 5 Вертикальный амортизатор сиденья.
- 6 Продольная регулировка сиденья.
- 7 Продольная регулировка подушки сиденья.
- 8 Подлокотник.
- 9 Регулировка высоты ремня безопасности.
- 10 Подогрев сиденья.
- 11 Регулировка поясничной опоры.
- 12 Регулировка боковых опор.
- 13 Вентиляция сиденья.
- 14 Регулировка плечевой опоры.



4. Быстрое опускание
Регулятор вниз (сиденье в положении для вождения): сиденье опускается в самое низкое положение.

Регулятор вверх (при опущенном сиденье): сиденье поднимается в положение, установленное при последней регулировке.



3. Регулировка наклона сиденья



2. Регулировка высоты сиденья

РУКОВОДСТВО ПО ДЕЙСТВИЯМ В КРИТИЧЕСКИХ СИТУАЦИЯХ

Стабилизация автомобиля

2.2 ШАССИ С ПНЕВМАТИЧЕСКОЙ ПОДВЕСКОЙ

Базовое дистанционное управление

1

- 1 Кнопка "STOP" и "ON/OFF" (ВКЛ/ВЫКЛ). См. раздел «Кнопка Stop».
- 2 Автоматическая настройка нормальной высоты шасси при движении.
- 3 При нажатии на кнопку шасси поднимается.
- 4 При нажатии на кнопку шасси опускается.



ПРИМЕЧАНИЕ: Пульт дистанционного управления включается (выключается) длительным нажатием на кнопку "STOP".

После выключения зажигания пульт дистанционного управления всегда отключается.

Функция останова всегда активна независимо от того, включен пульт дистанционного управления или нет.

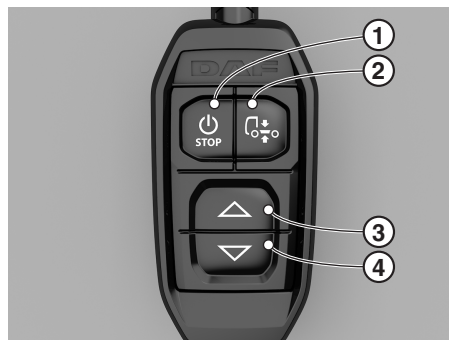

D005150

Расширенное дистанционное управление

- 1 Выбор передней оси грузового автомобиля.
- 2 Выбор задней оси грузового автомобиля.
- 3 Выбор поддерживающей оси грузового автомобиля.
- 4 Светодиод, обозначающий включение соответствующей функции.
- 5 Выбор передней оси прицепа.
- 6 Выбор задней оси прицепа.
- 7 Выбор поддерживающей оси прицепа.
- 8 Кнопка «STOP». См. раздел «Кнопка Stop».
- 9, 10, Подъем шасси на предустановленную высоту. См. раздел «Настройка кнопок памяти (кнопки M)».
- 11 Автоматическая настройка нормальной высоты шасси при движении.
- 12 и 13 При нажатии на кнопку происходит подъем (верхняя часть) или опускание (нижняя часть) выбранных осей.
- 14



D005113-2



ПРИМЕЧАНИЕ: При нажатии на одну из кнопок 1-6 над нажатой кнопкой загорится зеленый индикатор.



ПРИМЕЧАНИЕ: Если передняя и задняя оси оснащены пневматической подвеской, то невозможно, например, одновременно выбрать максимальную высоту передней оси и минимальную высоту задней оси.

РУКОВОДСТВО ПО ДЕЙСТВИЯМ В КРИТИЧЕСКИХ СИТУАЦИЯХ

Стабилизация автомобиля

2.3 ПОДВЕСКА КАБИНЫ

1

Кабина может оборудоваться полностью механической или полностью пневматической подвеской.

Если автомобиль оборудован пневматической подвеской кабины, то кабину можно опустить.

Кабину можно опустить, разрезав воздушные шланги.

Опускание пневматической подвески

Кабину можно опустить, разрезав воздушные шланги.



ПРЕДУПРЕЖДЕНИЕ!

- При разрезании воздушных шлангов их концы могут резко перемещаться и нанести травмы.
- При разрезании воздушных шлангов подвески кабины также прекращается подача сжатого воздуха для регулировки рулевого колеса.
- При опускании кабины движение может быть неконтролируемым.

Задняя пневматическая подвеска кабины

Разрежьте воздушный шланг, идущий к баллонам задней пневматической подвески кабины. См. стрелки в положениях 1 и 2.

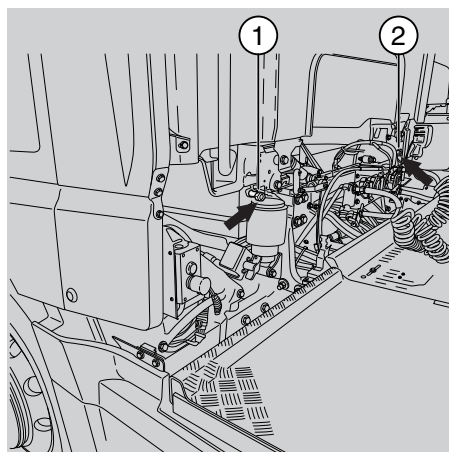

D005290

Передняя пневматическая подвеска кабины

Разрежьте воздушный шланг, идущий к пневморессорам передней подвески у ресивера. Воздушный ресивер находится под кабиной со стороны второго водителя.

3. ОСВОБОЖДЕНИЕ ВОДИТЕЛЯ

3.1 ТИПЫ КАБИН

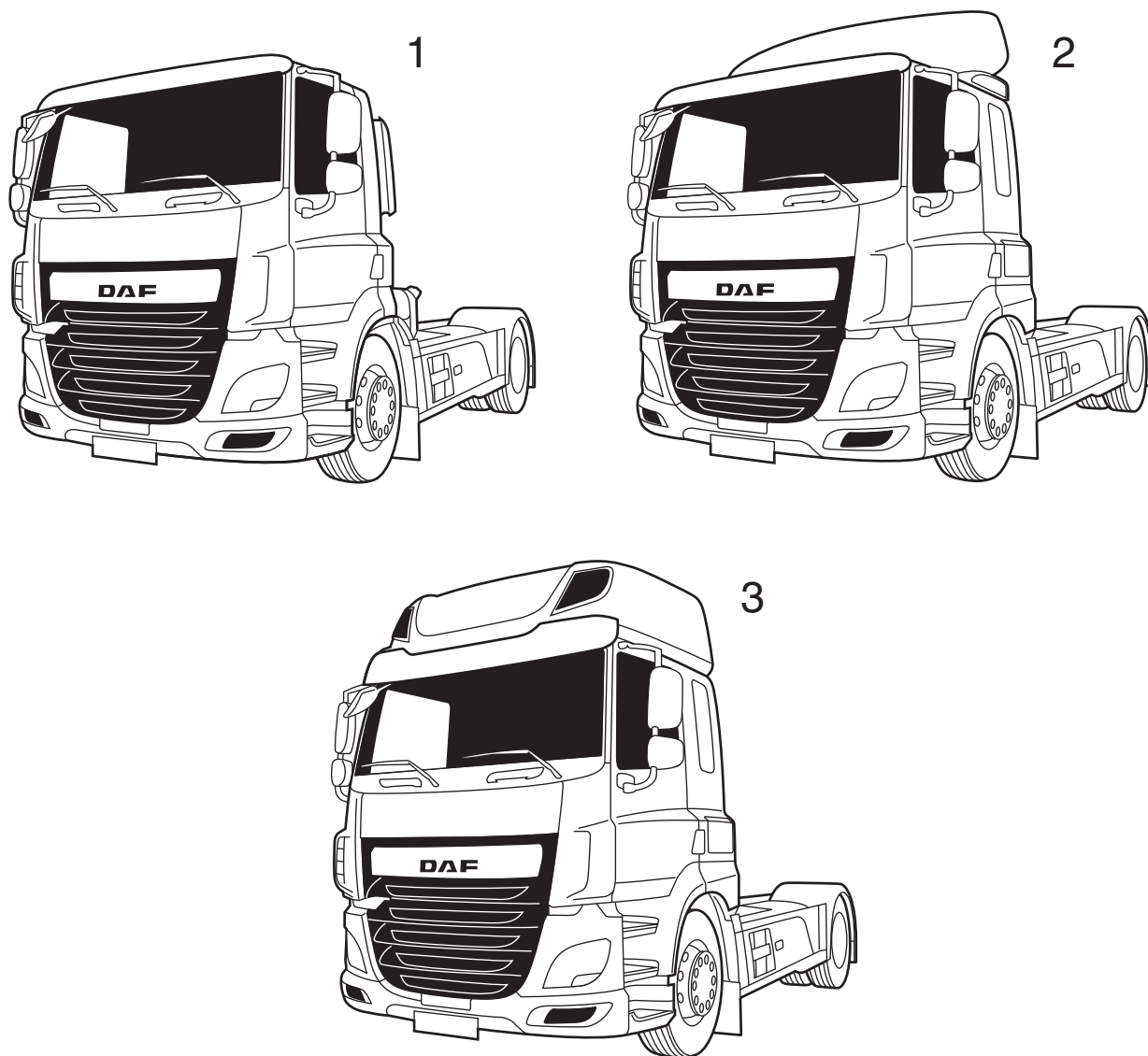

- 1 Day Cab
- 2 кабина Sleeper Cab
- 3 Space Cab

G002065

РУКОВОДСТВО ПО ДЕЙСТВИЯМ В КРИТИЧЕСКИХ СИТУАЦИЯХ

Освобождение водителя

3.2 КРОНШТЕЙН КАБИНЫ, УСТОЙЧИВОСТЬ ПРИ СТОЛКНОВЕНИИ

1

Кронштейн кабины имеет встроенную функцию безопасности, позволяющую кабине сместиться на 400 мм назад при столкновении. Существует два варианта в зависимости от тяжести столкновения.

- Используется функция безопасности. Это означает, что кабина передвинулась по отношению к шасси на максимальное расстояние 400 мм. Кабина остается закрепленной к шасси.
- Функция безопасности используется полностью до прекращения столкновения. В результате болт кронштейна кабины ломается. Если это происходит, кабина отрывается от шасси.

3.3 РАЗМЕРЫ КАБИН

Расстояние от земли зависит от размера шин, выбора подвески, нагрузки и регулировок.

Day Cab

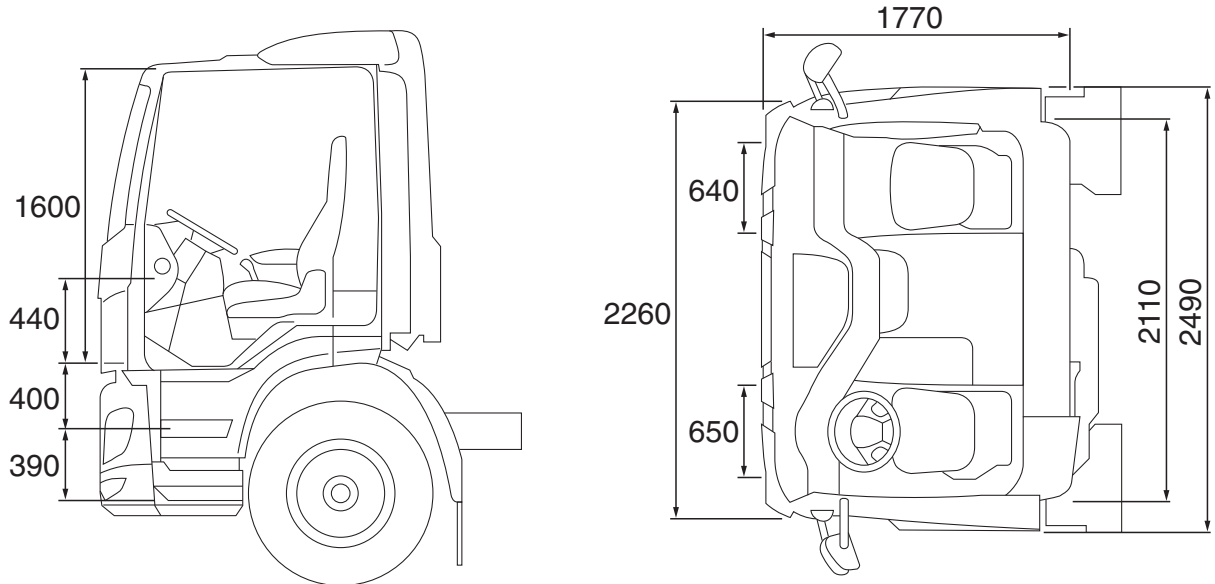

G002066

кабина Sleeper Cab

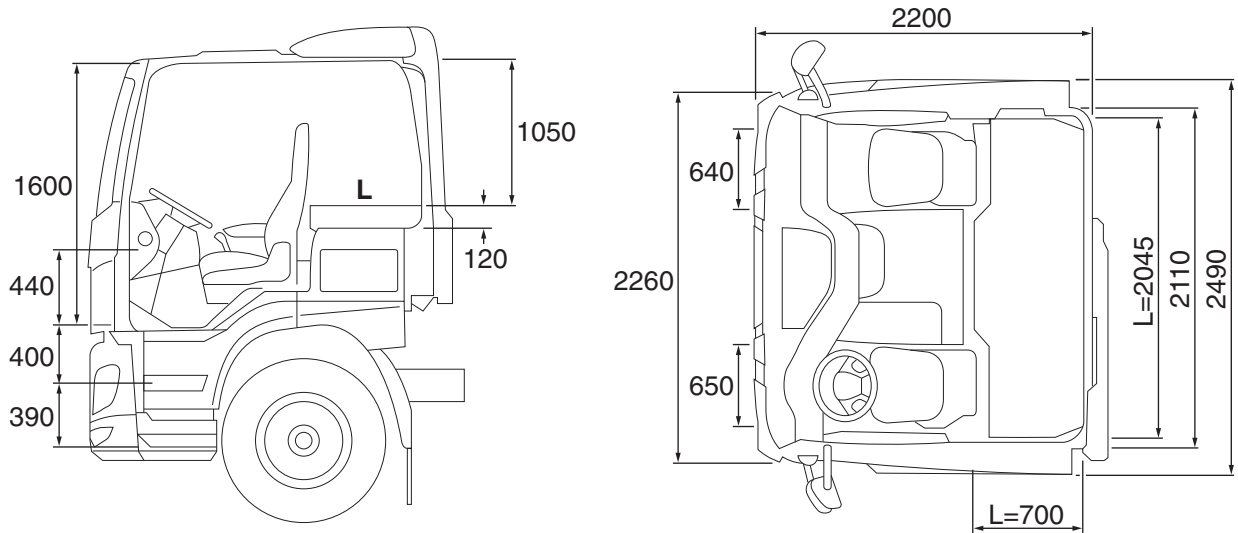

G002067

РУКОВОДСТВО ПО ДЕЙСТВИЯМ В КРИТИЧЕСКИХ СИТУАЦИЯХ

Освобождение водителя

Space Cab

1

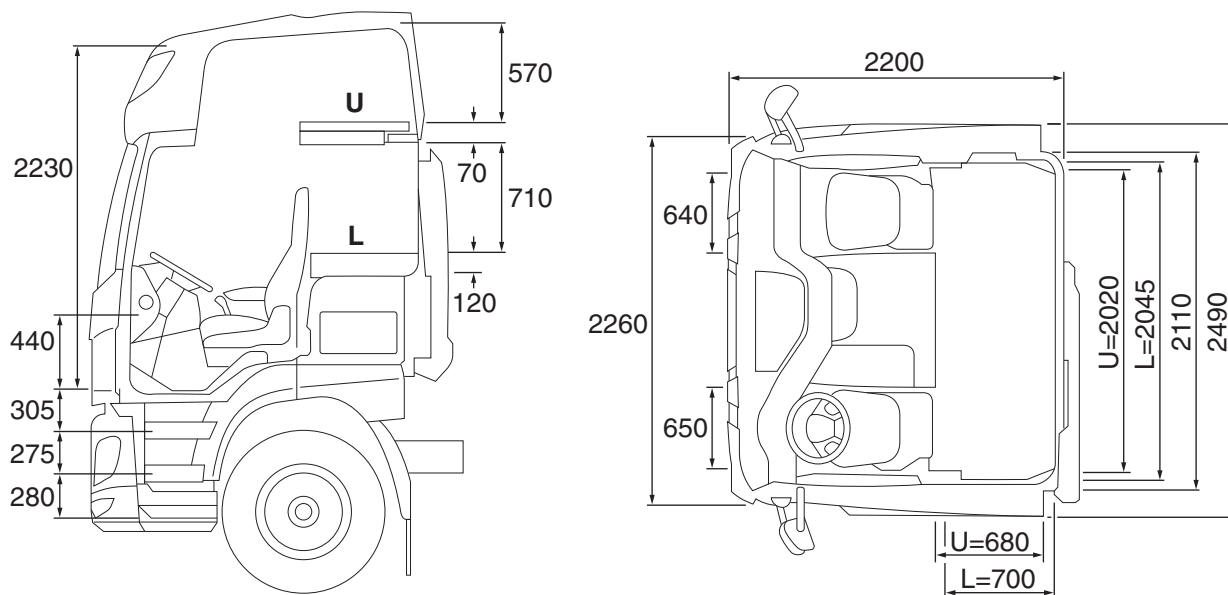

G002069

3.4 ОТКРЫТИЕ ПЕРЕДНЕЙ ПАНЕЛИ

Верхнюю часть передней панели можно сложить.

Разблокируйте переднюю панель, потянув рычаг в верхней части передней панели. Открытая решетка удерживается в поднятом положении двумя пневматическими распорками.



ПРЕДУПРЕЖДЕНИЕ! Всегда помните о потенциально подвижных или вращающихся компонентах. Например, о вентиляторах охлаждения при использовании ступенек в передней части кабины или при работе с открытой передней панелью.

- Движущиеся или вращающиеся компоненты могут стать причиной серьезной травмы при контакте с ними.



D001775

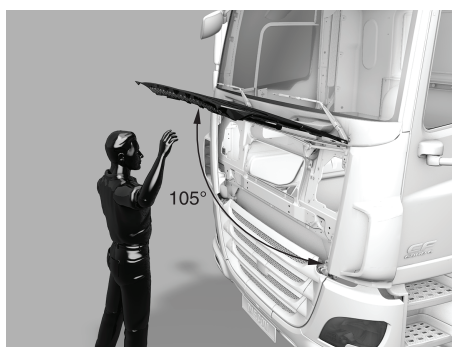

D001840-2

РУКОВОДСТВО ПО ДЕЙСТВИЯМ В КРИТИЧЕСКИХ СИТУАЦИЯХ

Освобождение водителя

3.5 ДВЕРИ

- 1 Петля
- 2 Жгут проводов
- 3 Проверка двери

1

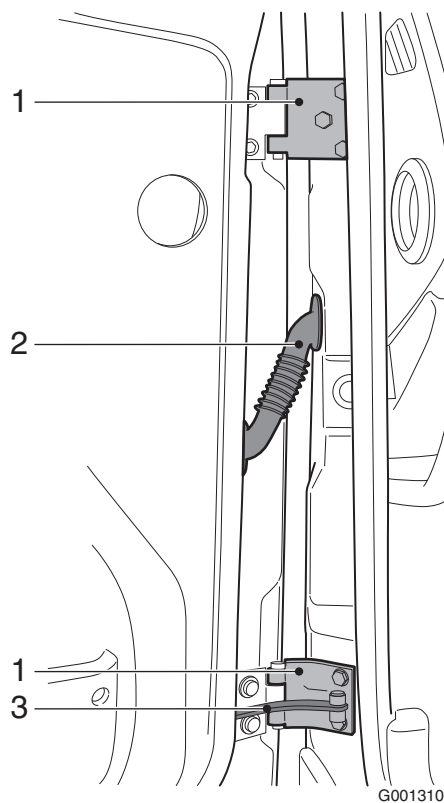

3.6 ЗАМОК ДВЕРИ

Замок двери установлен выше ручки двери.
Положение указано на рисунке.

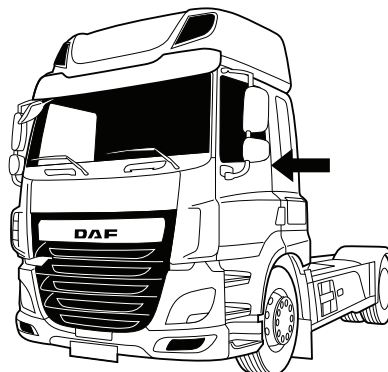

G002071

1

РУКОВОДСТВО ПО ДЕЙСТВИЯМ В КРИТИЧЕСКИХ СИТУАЦИЯХ

Освобождение водителя

3.7 РЕГУЛИРОВКА РУЛЕВОГО КОЛЕСА



ПРИМЕЧАНИЕ: Регулировка рулевого колеса возможна, если давление воздуха (контур 4) не ниже 7 бар.



ПРЕДУПРЕЖДЕНИЕ! При разрезании воздушных шлангов подвески кабины также прекращается подача сжатого воздуха для регулировки рулевого колеса.

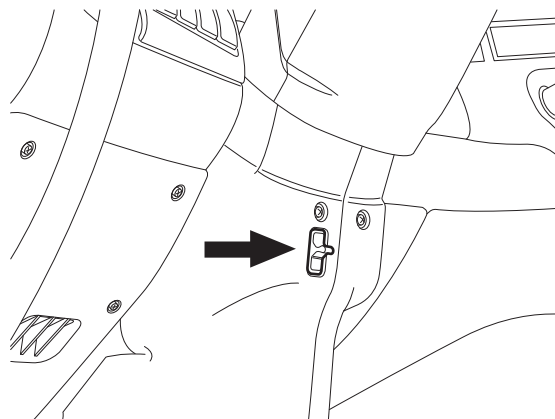

G001293

Регулировка

Переведите двухпозиционный переключатель в верхнее положение. Рулевая колонка временно разблокируется. Теперь можно отрегулировать высоту и угол рулевого колеса.

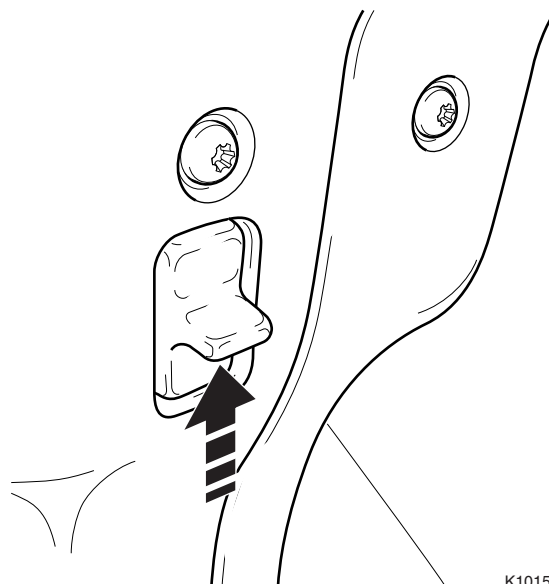

K101546

Блокировка

Переведите двухпозиционный переключатель в нижнее положение. Рулевая колонка заблокируется.



ПРИМЕЧАНИЕ: При регулировке рулевого колеса слышен тихий шипящий звук, издаваемый двухпозиционным переключателем. Если рулевую колонку не заблокировать, данный выключатель блокирует ее автоматически по прошествии 20 - 30 секунд.

3.8 КОНСТРУКЦИЯ КАБИНЫ

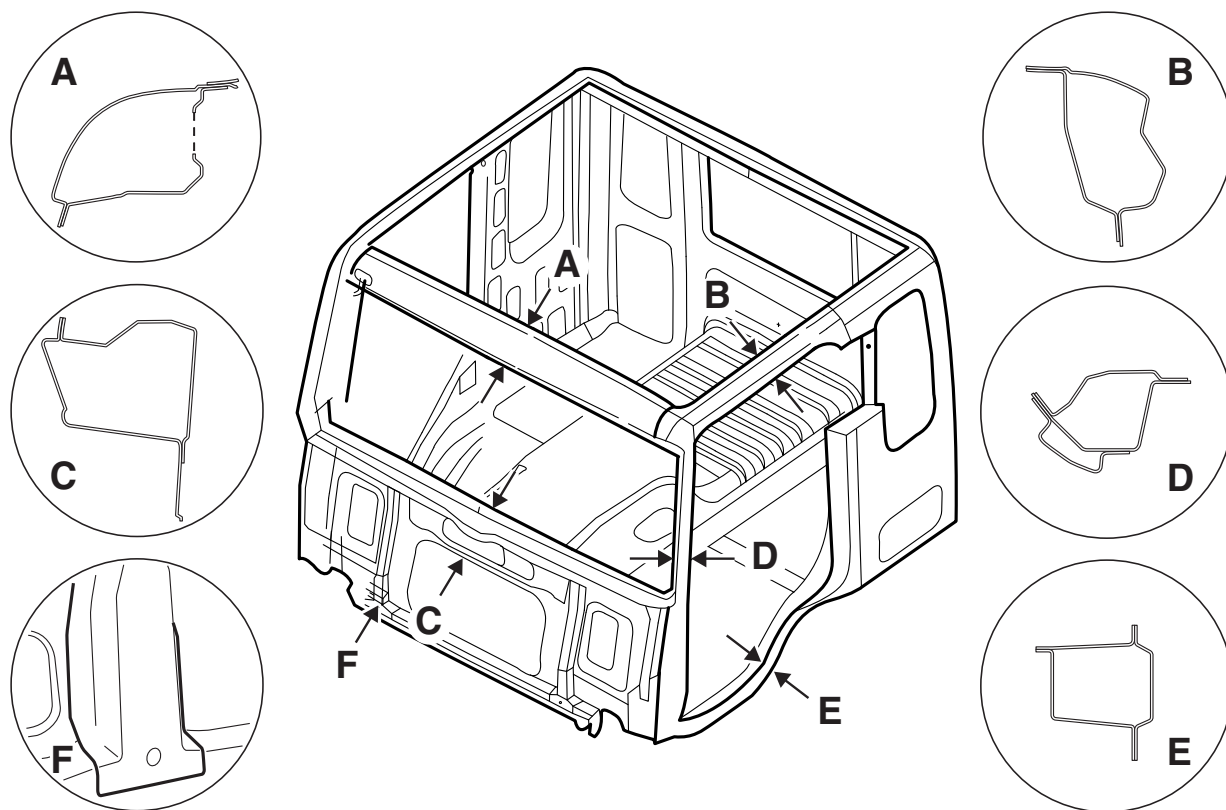

G001283-2

1

РУКОВОДСТВО ПО ДЕЙСТВИЯМ В КРИТИЧЕСКИХ СИТУАЦИЯХ

Освобождение водителя

1

4. ИНФОРМАЦИЯ О БУКСИРОВКЕ

4.1 СНЯТИЕ КАРДАННОГО ВАЛА

- Убедитесь, что стояночный тормоз включен.
- Ослабьте болты карданного вала со стороны заднего моста, но не снимайте их.



ПРИМЕЧАНИЕ: Если карданный вал случайно упадет во время буксировки, он будет волочиться по земле вместе с автомобилем. Либо падение карданного вала приведет к серьезному повреждению автомобиля, дороги и, возможно, окружающих строений или ТС.

- Ослабьте подшипник.
- Удерживайте вал во время снятия болтов.
- Закрепите подшипники на вале.
- Закрепите вал на шасси.
- Накройте соединение карданного вала пластиковым пакетом.

РУКОВОДСТВО ПО ДЕЙСТВИЯМ В КРИТИЧЕСКИХ СИТУАЦИЯХ

Информация о буксировке

4.2 ВЫКЛЮЧЕНИЕ СТОЯНОЧНОГО ТОРМОЗА



ПРЕДУПРЕЖДЕНИЕ!

- **Запрещается отпускать стояночный тормоз на уклоне, не приняв мер предосторожности. Если отпустить стояночный тормоз на уклоне, автомобиль может начать самопроизвольное перемещение. Это может привести к серьезной травме и повреждению автомобиля.**

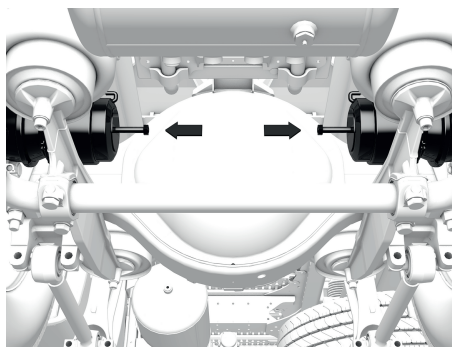

D001641

1. Убедитесь, что включена нейтраль (N).
2. Установите противооткатные упоры перед и позади колес.



ПРИМЕЧАНИЕ: *Запрещается использовать пневматический гаечный ключ для ослабления разъединяющего болта.*

3. Поверните разъединяющий болт (см. стрелки) против часовой стрелки до упора с помощью накидного гаечного ключа или торцевого ключа.
4. Выполните данную процедуру для каждого цилиндра пружинного тормоза.



ПРИМЕЧАНИЕ: *Установите на рулевое колесо бирку, предупреждающую об отключении тормозов.*

5. Восстановите работоспособность стояночного тормоза, повернув болты разблокировки по часовой стрелке до упора. Затяните их моментом 45 Нм (75 Нм для болта разблокировки со штифтом управления). Давление в контуре цилиндра пружинного тормоза должно быть не менее 6,5 бар.

4.3 СОЕДИНЕНИЕ ДЛЯ ПОДКАЧКИ ШИНЫ

Соединение для подкачки шины расположено:



ПРЕДУПРЕЖДЕНИЕ! Всегда помните о потенциально подвижных или вращающихся компонентах. Например, о вентиляторах охлаждения при использовании ступенек в передней части кабины или при работе с открытой передней панелью.

- Движущиеся или вращающиеся компоненты могут стать причиной серьезной травмы при контакте с ними.



ПРИМЕЧАНИЕ: Соединение для подкачки шины также можно использовать как наружное соединение для подкачки при заполнении пневматической системы наружным воздухом. При этом с помощью датчика давления воздуха убедитесь, что давление в системе правильное.

Убедитесь, что давление подачи на датчиках давления не достигло максимального значения, а равно приблизительно 8-9 бар. При накачивании шин поддерживайте давление на этом уровне, включив воздушный компрессор.

Установите резиновую крышку соединения для подкачки шины после подкачки шины.

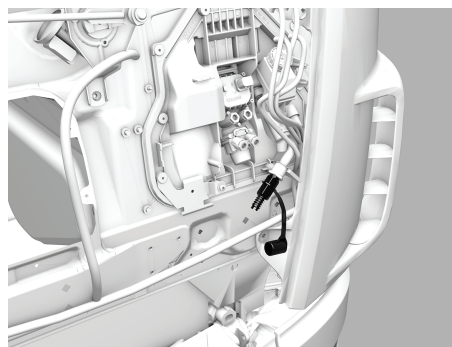

D001825

С левой стороны кабины за передней панелью.

РУКОВОДСТВО ПО ДЕЙСТВИЯМ В КРИТИЧЕСКИХ СИТУАЦИЯХ

Информация о буксировке

4.4 БУКСИРОВКА

Можно установить буксировочную проушину за решеткой.

Всегда используйте для буксировки жесткую сцепку. Невыполнение данного требования допускается только в экстренных ситуациях. Во время буксировки при включении зажигания на главном дисплее могут отображаться сообщения об ошибке.



ПРИМЕЧАНИЕ: Максимальная допустимая скорость автомобиля, масса и расстояние в каждой стране могут различаться.



ПРЕДУПРЕЖДЕНИЕ! Выключите ACC и AEBS при буксировке автомобиля или использовании его в качестве буксира. Включение этих систем во время буксировки может привести к нежелательным и непредсказуемым последствиям в работе автомобиля.



ПРЕДУПРЕЖДЕНИЕ!
- **Не буксируйте автомобиль при полной нагрузке или с прицепом. Буксировка полностью нагруженного автомобиля или автомобиля с прицепом может стать причиной нестабильного поведения автомобиля в критических условиях движения, связанных с буксировкой и/или буксируемым автомобилем. Это может привести к возникновению очень опасных ситуаций. Большие нагрузки и усилия в шасси и трансмиссии автомобилей также могут стать причиной повреждения автомобилей.**

Буксировка другого автомобиля

Максимальная допустимая масса буксируемого автомобиля (включая нагрузку) составляет 40 тонн.

Буксировка другим автомобилем



ПРЕДУПРЕЖДЕНИЕ!

- **Запрещена буксировка под углом более 20° относительно осевой линии автомобиля.**

Буксируемый автомобиль можно поместить ассиметрично (слева или справа) за тягачом.

Буксировка под углом более 20° относительно осевой линии автомобиля может привести к нестабильному поведению автомобиля. Это может привести к возникновению очень опасных ситуаций. Большие нагрузки и усилия в шасси и трансмиссии автомобилей также могут стать причиной повреждения автомобилей.



ПРЕДУПРЕЖДЕНИЕ!

- **Буксировка на небольшие расстояния: отпустите стояночный тормоз, см. "Выключение стояночного тормоза" и адаптируйте манеру вождения буксируемого автопоезда.**
- **Буксировка на дальние расстояния: используйте эвакуатор.**

Если во время буксировки двигатель не работает, усилитель рулевого управления не работает, а в тормозную систему не подается воздух. Это затрудняет рулевое управление, приводит к увеличению усилия на педали тормоза и, в конечном счете, приводит к автоматическому включению стояночного тормоза. Это может привести к возникновению опасных ситуаций.

- Поверните ключ зажигания так, чтобы разблокировать рулевое колесо (если автомобиль не находится на лебедке).
- Если давление в воздушных резервуарах недостаточное, отпустите стояночный тормоз. См. раздел "Выключение стояночного тормоза".
- Чтобы избежать повреждения коробки передач, всегда **отсоединяйте карданный вал** от дифференциала.

РУКОВОДСТВО ПО ДЕЙСТВИЯМ В КРИТИЧЕСКИХ СИТУАЦИЯХ

Информация о буксировке



ВНИМАНИЕ:

- **Во время буксировки обязательно отсоединяйте карданный вал.**

Если карданный вал остается подсоединенным во время буксировки, это может привести к серьезному повреждению коробки передач.

1

Если дифференциал поврежден:

- Поднимите автомобиль сзади и **заблокируйте рулевое колесо в положении прямого хода вперед.**
- На автомобилях **баз масляной смазки ступиц задних колес** можно снять вал оси с обеих сторон.

Установка буксировочной проушины

Снимите плоскую крышку передней пластины слева или справа, потянув ее вперед (А).

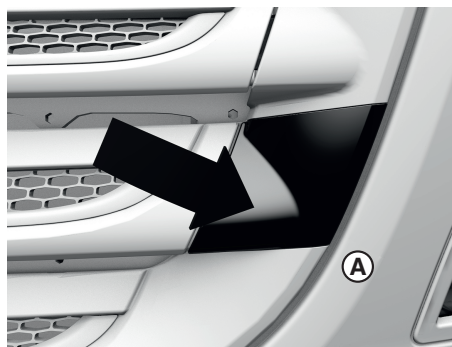

D001506-3

1. Снимите резиновую крышку.
2. Ввинтите буксировочную проушину до упора на всю резьбу.
3. Затем поверните буксировочную проушину против часовой стрелки (максимум на 90 градусов), чтобы подсоединить буксирную тягу к проушине.



D001507-2

Максимальная **полная масса автомобиля**, которую выдерживает буксировочная проушина, составляет **40 тонн**.



ПРИМЕЧАНИЕ: Для подъема автомобиля используются две буксировочные проушины, а оба штифта должны быть перпендикулярны подъемному тросу или цепи. Поверните буксировочные проушины против часовой стрелки (максимум на 180 градусов) для установки в данное положение.

Буксировка на дальние расстояния

Если требуется буксировка автомобиля на дальнее расстояние, используйте эвакуатор, который поднимает буксируемый автомобиль под передний мост. Не запускайте двигатель, поскольку существует вероятность неисправности системы смазки двигателя.

Запуск буксировкой

Если автомобиль необходимо отбуксировать для запуска двигателя, поверните ключ зажигания по часовой стрелке в положение D (M) замка зажигания (зажигание включено).



ПРИМЕЧАНИЕ: *Запрещается буксировать автомобили с автоматической коробкой передач для запуска двигателя.*

Буксировочный крюк

Тягачи могут быть оборудованы небольшим буксировочным крюком, расположенным в задней части шасси. Используйте буксировочный крюк только для легких маневровых работ (максимально 10 тонн).

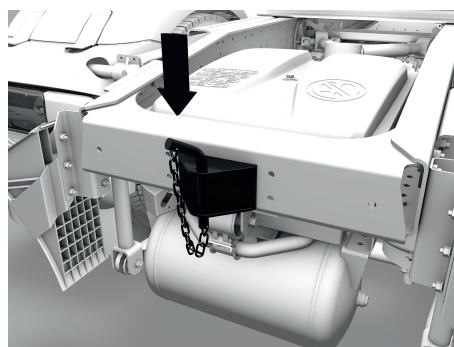

D001656

РУКОВОДСТВО ПО ДЕЙСТВИЯМ В КРИТИЧЕСКИХ СИТУАЦИЯХ

Информация о буксировке

4.5 ЗАПУСК ОТ ВНЕШНЕГО ИСТОЧНИКА ПИТАНИЯ

1



ВНИМАНИЕ: *Запуск двигателя автомобиля с помощью функции помощи при трогании при очень высоком напряжении может привести к повреждению электрических компонентов.*

- *Никогда не осуществляйте запуск двигателя от внешнего источника при помощи устройства быстрой зарядки.*
- *Никогда не осуществляйте запуск двигателя от внешнего источника напряжением более 29 В.*



ВНИМАНИЕ:

- *Запрещается отсоединять провода аккумуляторной батареи при работающем двигателе.*

Отсоединение проводов аккумулятора при работающем двигателе может стать причиной повреждения электрических компонентов.

Системы аккумуляторов

Автомобиль оборудован системой обычных аккумуляторов, в состав которой входит один комплект из двух аккумулятора по 12 В.

Двигатель можно запустить с помощью пусковых кабелей, подключив их к следующим источникам тока:

- к отдельным вспомогательным аккумуляторным батареям (примерно 24 В), или
- к другому автомобилю с работающим двигателем (примерно 29 В).

В процессе запуска запрещается отсоединять провода батарей.

Отсек аккумуляторной батареи может устанавливаться в разные положения: за шасси, или на шасси за кабиной, или между лонжеронами в задней части шасси.

В некоторых из этих положений установлены дополнительные выводы для подключения проводов стартера.

Аккумуляторные батареи без дополнительных выводов

Снимите крышку отсека аккумуляторной батареи и подсоедините провод стартера сначала к положительной клемме (+). Затем подсоедините кабель стартера к отрицательной клемме (-).

При отсоединении сначала отсоединяйте отрицательную (-), а затем положительную (+) клемму, и установите крышку.

Если аккумуляторные батареи **полностью разряжены**, а двигатель работает, важно не отсоединять пусковые тросы **сразу**. Во избежание повреждения электрической системы (пиковые значения напряжения!), перед отсоединением пусковых тросов двигатель должен поработать не менее 2-3 минут.

Как только двигатель запустился, выполните следующее:

- Включите как можно большее количество потребителей (например, фары, противотуманные фары, вентилятор отопителя и т.п.).
- После 2 -3 минут работы двигателя снимите пусковые тросы.
- Отключите потребители.

РУКОВОДСТВО ПО ДЕЙСТВИЯМ В КРИТИЧЕСКИХ СИТУАЦИЯХ

Информация о буксировке

1

Аккумуляторные батареи с дополнительными выводами

Выводы для подключения проводов стартера, располагаются на нижней стороне аккумуляторного отсека или на левой стороне за крышкой.

Снимите крышку (1) и подсоедините провод стартера сначала к положительной клемме (+). Затем подсоедините кабель стартера к отрицательной клемме (-).

При отсоединении сначала отсоединяйте отрицательную (-), а затем положительную (+) клемму, и установите крышку.

Если аккумуляторные батареи **полностью разряжены**, а двигатель работает, важно не отсоединять пусковые тросы **сразу**. Во избежание повреждения электрической системы (пиковые значения напряжения!), перед отсоединением пусковых тросов двигатель должен поработать не менее 2-3 минут.

Как только двигатель запустился, выполните следующее:

- Включите как можно большее количество потребителей (например, фары, противотуманные фары, вентилятор отопителя и т.п.).
- После 2 -3 минут работы двигателя снимите пусковые тросы.
- Отключите потребители.

Двойные аккумуляторы

Сначала подсоедините кабель стартера к клемме 30 реле двойного аккумулятора. Затем подсоедините кабель стартера к массе шасси (см. наклейку на отсеке аккумуляторной батареи).

При отсоединении сначала отсоедините отрицательную (-), а затем положительную (+) клемму, после чего установите крышку отсека аккумуляторной батареи.

Если аккумуляторные батареи **полностью разряжены**, а двигатель работает, важно не отсоединять пусковые тросы **сразу**. Во избежание повреждения электрической системы (пиковые значения напряжения!), перед отсоединением пусковых тросов двигатель должен поработать не менее 2-3 минут.

Как только двигатель запустился, выполните следующее:

- Включите как можно большее количество потребителей (например, фары, противотуманные фары, вентилятор отопителя и т.п.).
- После 2 -3 минут работы двигателя снимите пусковые тросы.
- Отключите потребители.

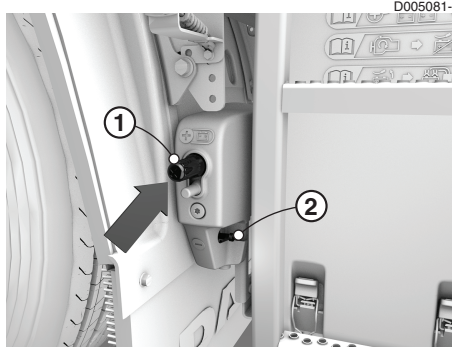
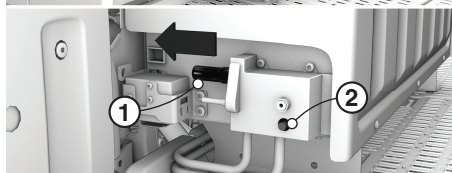
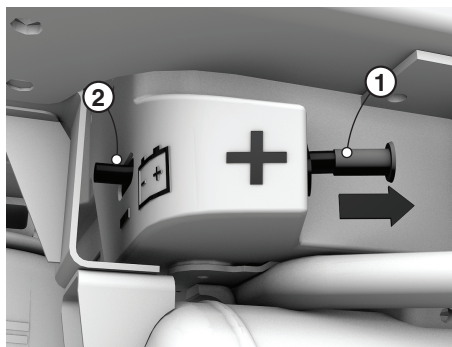

5. ИНФОРМАЦИЯ О ПОДЪЕМЕ

5.1 ПОДЪЕМ ПЕРЕДНЕЙ ЧАСТИ

Переднюю часть грузовика можно поднять при помощи двух буксировочных проушин. Для того чтобы поднять переднюю часть грузовика:

1. Установите две буксировочные проушины с осью в горизонтальное положение.
2. Закрепите подъемное оборудование к буксировочным проушинам.
3. Осторожно поднимите грузовик.



ВНИМАНИЕ: Максимальная масса поднимаемого груза для буксировочных проушин составляет 3000 кг на каждую буксировочную проушину.



ПРИМЕЧАНИЕ: Кроме того, две буксировочные проушины используются для крепления передней части грузовика на платформе.

РУКОВОДСТВО ПО ДЕЙСТВИЯМ В КРИТИЧЕСКИХ СИТУАЦИЯХ

Информация о подъеме

5.2 ПОДНЯТИЕ ДОМКРАТОМ ПЕРЕДНЕЙ ЧАСТИ

1

Подъем домкратом передней оси с пневмоподвеской

Установите домкрат под специальные кронштейны для домкрата, закрепленные к передней оси с пневматической подвеской.

Поднятие домкратом передних осей с механической подвеской

Установите домкрат под ось.



ВНИМАНИЕ: Не устанавливайте домкрат под защитный брус, находящийся в передней части автомобиля. Этот защитный брус сделан из листового металла. Если вы установите домкрат под защитный брус, он сомнется.

5.3 ПОДЪЕМ ЗАДНЕЙ ЧАСТИ

Поднятие задней части грузовика производится без специальных приспособлений.

1

РУКОВОДСТВО ПО ДЕЙСТВИЯМ В КРИТИЧЕСКИХ СИТУАЦИЯХ

Информация о подъеме

5.4 ПОДНЯТИЕ ДОМКРАТОМ ЗАДНЕЙ ЧАСТИ

Поднятие задней части грузовика домкратом производится без специальных приспособлений. Установите домкрат под заднюю ось.

1

